

ב"ה

חַתּוּת



יום רביעי

פרשת אחרי

י"ט ניסן

ג' דחול המועד פסח

ה'תשפ"ב

ד' לעומר

נאמען:

חומש: פרשת אחרי - רביעי עם רש"י

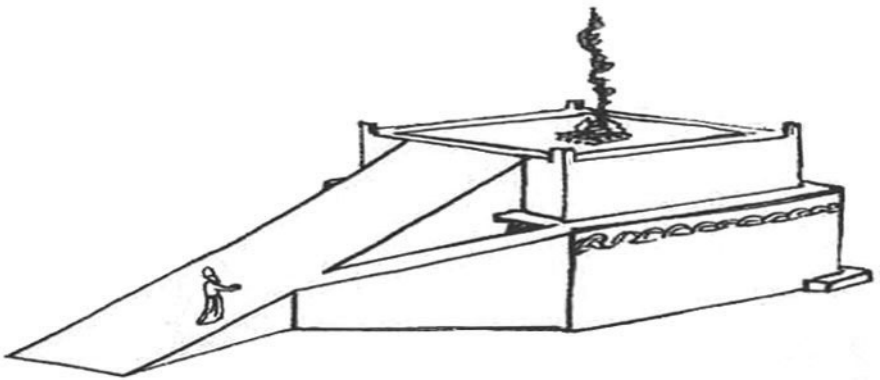

קרבנות קענען נאר געבראכט ווערן
אין די בית המקדש

תהלים: יום י"ט (צ' - צ"ו)



הַפֶּלֶה לַמֵּשֶׁה אִישׁ הָאֱלֹקִים
ה' מַעֲוֹן אֲתָהּ
הָיִיתָ לָנוּ בְּדָר וּדָר



משה רבינו האט די ספעציעלע שליחות
צו אנטפלעקען וואס ה' וויל
צו די וועלט

תניא: ליקוטי אמרים פרק מ"ב



"אטו יראָה מילתא זוטרתִי היא
אין לגבי מלשה מילתא זוטרתִי היא וכדו"



א רבי גיט אונז כח
צו האבן יראת שמים

היום יום: י"ט ניסן



היום ארבעה ימים לעומר:

נצח שבחוסד

"כל צדיק נכוה מחרפתו של חבריו"



מה נשתנה

רעדט וועגן גלות און גאולה!

רמב"ם: הלכות נחלות



מצות עשה רמ"ח:

"אִישׁ כִּי יָמוּת וְיֵבֶן אֵין לוֹ וְגו'" (פרשת פנחס)

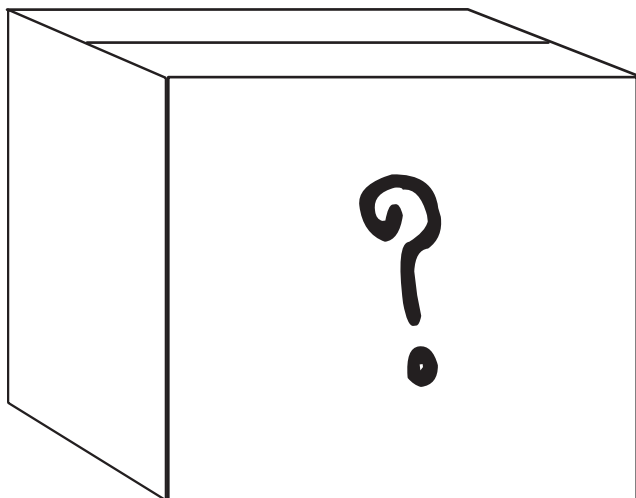

צו וועמען באלאנגט די פארמעגן
ווען א מענטש שטארבט?

ענינא דיומא: מסכת סוטה



”כָּל אָדָם שֵׁישׁ בּוֹ גִּסוּת הַרוּחַ
כְּאִילוּ עוֹבֵד עֲבוֹדַת כּוֹכָבִים”



א מענטש זאל נישט זיין א בעל גאווה.
ער זאל טראכן וועגן ה'!



www.KidsChitas.org

most pictures courtesy of Chinuch.org

לע"נ התינוק זאב ארי' ע"ה
בן יבלט"א הרה"ח ר' שניאור זלמן שי' גליק